

ARPAE
Agenzia regionale per la prevenzione, l'ambiente e l'energia
dell'Emilia - Romagna

* * *

Atti amministrativi

Determinazione dirigenziale	n. DET-2022-899	del 16/11/2022
Oggetto	Laboratorio Multisito. Aggiudicazione a seguito di procedura negoziata sotto soglia comunitaria mediante RDO aperta nr. 3199560 per la fornitura mediante sottoscrizione di accordo quadro, di bottiglie non sterili in pet da 1500 ml con tappo per i laboratori di Arpae per la durata di 36 mesi. Importo Euro 5.305,76 + Iva 22% pari ad Euro 6.473,03 Oneri per la sicurezza Euro 0,00 . CIG 9417050B7D	
Proposta	n. PDTD-2022-924	del 16/11/2022
Struttura adottante	Laboratorio Multisito	
Dirigente adottante	Forti Stefano	
Struttura proponente	Laboratorio Multisito	
Dirigente proponente	Dott. Forti Stefano	
Responsabile del procedimento	Forti Stefano	

Questo giorno 16 (sedici) novembre 2022 presso la sede di Largo Caduti del Lavoro, 6 in Bologna, il Responsabile, Dott. Forti Stefano, ai sensi del Regolamento Arpae per l'adozione degli atti di gestione delle risorse dell'Agenzia, approvato con D.D.G. n. 114 del 23/10/2020 e dell'art. 4, comma 2 del D.Lgs. 30 marzo 2001, n. 165 determina quanto segue.

Oggetto: Laboratorio Multisito. Aggiudicazione a seguito di procedura negoziata sotto soglia comunitaria mediante RDO aperta nr. 3199560 per la fornitura mediante sottoscrizione di accordo quadro,, di bottiglie non sterili in pet da 1500 ml con tappo per i laboratori di Arpae per la durata di 36 mesi. Importo Euro 5.305,76 + Iva 22% pari ad Euro 6.473,03 Oneri per la sicurezza Euro 0,00 . CIG 9417050B7D.

VISTI:

- la D.D.G n. 136 del 30/12/2021 "Direzione Amministrativa. Servizio Amministrazione, Bilancio e Controllo Economico. Approvazione del Bilancio Pluriennale di Previsione dell'Agenzia per la prevenzione, l'ambiente e l'energia dell'Emilia-Romagna per il triennio 2022-2024, del Piano Investimenti 2022-2024, del Bilancio economico preventivo per l'esercizio 2022, del Budget generale e della Programmazione di cassa 2022.";
- la D.D.G n. 137 del 30/12/2021 "Direzione Amministrativa. Servizio Bilancio e Controllo Economico. Approvazione delle Linee Guida e assegnazione dei budget di esercizio e investimenti per l'anno 2022 ai centri di responsabilità dell'Agenzia per la prevenzione, l'ambiente e l'energia dell'Emilia-Romagna."
- il Regolamento per l'adozione degli atti di gestione dell'Agenzia;
- il Regolamento per la disciplina dei contratti pubblici di servizi e forniture;
- il D. Lgs. n.50/2016 "Codice dei contratti pubblici relativi a lavori, servizi e forniture" e s.m.i.;
- il Decreto Legge 16 luglio 2020 n. 76 " Misure urgenti per la semplificazione e l'innovazione digitale" convertito in legge 11 settembre 2020, n. 120, come modificato da ultimo dal Decreto Legge 31 maggio 2021 n.77;
- il Decreto Legge 31 maggio 2021 n. 77 " Governance del Piano Nazionale di rilancio e resilienza e prime misure di rafforzamento delle strutture amministrative e di accelerazione e snellimento delle procedure", in vigore dal 1/06/2021, convertito con legge 29 luglio 2021, numero 108;

RICHIAMATI:

- l'art. 1 comma 2 del Decreto Legge n. 76 del 16 luglio 2020, così come modificato dalla legge 120/2020, che consente di procedere per l'affidamento di lavori, servizi e forniture di importo inferiore a 75.000,00 euro, mediante procedura di affidamento diretto;
- l'art. 7, comma 2, del D.L. 7 maggio 2012, n. 52, (convertito in legge 6 luglio 2012, n. 135), di modifica dell'art. 1, comma 450, della L. 27 dicembre 2006, n. 296, da cui deriva l'obbligo per le amministrazioni pubbliche, per gli acquisti di beni e servizi di importo inferiore alla soglia di rilievo comunitario, di ricorrere al mercato elettronico della pubblica amministrazione;
- le Linee Guida Anac n. 4, di attuazione del D.Lgs 50/2016, recanti "Procedure per

l'affidamento di contratti pubblici di importo inferiore alle soglie di rilevanza comunitaria, indagini di mercato e formazione e gestione degli elenchi di operatori economici" approvate dall'ANAC;

PREMESSO:

- che sussiste la necessità di provvedere all'affidamento della fornitura di bottiglie non sterili in pet da 1500 ml con tappo per i laboratori di Arpae per la durata di 36 mesi;
- che per la fornitura in oggetto, caratterizzata da alta imprevedibilità nel fabbisogno, lo strumento contrattuale dell'accordo quadro, è stato ritenuto quello più appropriato per consentire l'approvvigionamento di prodotti in base ai quantitativi necessari non preventivabili a priori, in quanto connesse all'andamento dell'attività di laboratorio;
- che l'importo a base di gara è stato stimato come segue:

CIG	Descrizione LOTTO	Base d'asta Iva esclusa	Percentuale di prodotti richiesta %
9417050B7D	Bottiglie non sterili in PET con tappo da 1500 ml	6.000,00	100

- che è stato predisposto il quadro economico dell'intervento come risulta dal seguente prospetto riepilogativo:

CIG	Oggetto	Base d'asta	Istat 8,1%	Art. 106 comma 1 lett. a) opzione di aumento fino al 20%	Art. 106 comma 1 lett. e) aumento del 10 % per prodotti analoghi	Rinnovo 12 mesi	Valore massimo stimato (IVA esclusa)
9417050B7D	Bottiglie non sterili in PET 1500 ml con tappo	€ 6.000,00	€ 486,00	€ 1.200,00	€ 600,00	€ 1.999,99	€ 10.285,99

- che la tipologia di prodotti ritenuti rispondenti alle esigenze di acquisto sono state dettagliate nelle condizioni particolari e nel capitolato speciale, allegati sub A e sub B al presente atto per farne parte integrante e sostanziale;

DATO ATTO:

- che non sono attive convenzioni Consip di cui all'art. 26, comma 1, della legge n. 488/1999 né della centrale di committenza regionale Agenzia Intercent-ER di cui all'art. 21, della legge regionale n. 11/2004, aventi ad oggetto forniture analoghe a quelle di interesse;
- che l'appalto non rientra nelle categorie merceologiche oggetto dei Criteri Ambientali Minimi di cui all'art. 34 del D.Lgs 50/2016;

- che da indagine condotta sul Mepa Consip la fornitura oggetto della presente procedura è acquistabile nell'ambito del "Bando BENI – Sanità, Ricerca e Welfare - Strumenti, attrezzature e materiale da laboratorio – Vetreria e monouso – Contenitori leggeri;

DATO ATTO INOLTRE:

- che a seguito dell'istruttoria condotta sono state redatte le Condizioni particolari, il capitolato speciale, la scheda tecnica di dettaglio e la scheda economica di dettaglio, rispettivamente allegate sub A), sub B), sub C) e sub D) al presente atto per farne parte integrante e sostanziale, per l'avvio della procedura negoziata tramite RDO aperta sul MEPA Consip Spa, per un valore stimato di Euro 6.000,00 (iva esclusa) ed oneri per la sicurezza pari a zero;
- che in conformità alle regole di funzionamento del mercato elettronico messo a disposizione da Consip S.p.A., in data 23/09/2022 è stata pubblicata una Richiesta di Offerta (RDO aperta nr. 3199560), per l'affidamento della fornitura di cui trattasi, corredata dai documenti sopra indicati;
- che il criterio di aggiudicazione prescelto è stato quello del prezzo più basso per l'importo complessivo della fornitura, trattandosi di forniture con caratteristiche standardizzate o le cui condizioni sono definite dal mercato;
- che la procedura ha ottenuto il codice identificativo gara (CIG) **9417050B7D** attribuito dal Sistema Informativo di monitoraggio delle gare SIMOG dell'Autorità Nazionale Anticorruzione (ANAC);
- che alla citata RDO potevano partecipare tutti i fornitori che entro il termine di scadenza delle offerte avessero conseguito l'abilitazione al Mercato elettronico di Consip al "Bando BENI – Sanità, Ricerca e Welfare - Strumenti, attrezzature e materiale da laboratorio.
- che trattandosi di RDO aperta non si applica il principio di rotazione negli inviti/affidamenti;

PRESO ATTO:

- che in relazione alla RDO in oggetto entro il termine di scadenza del 07/10/2022 sono pervenute sul portale MEPA le offerte delle società di seguito indicate:

N.	Denominazione	Codice Fiscale
1	ARTIGLASS SRL	00195980289
2	LABOINDUSTRIA SPA	00805390283

- che in data 10/10/2022 si è proceduto all'esame della documentazione amministrativa risultata regolare, proseguendo poi nella stessa giornata all'apertura delle buste tecniche, consistente nell'esame delle schede tecniche della fornitura proposta e nella scheda tecnica di dettaglio fornita dall'amministrazione;
- che le offerte tecniche sono risultate conformi alle specifiche richieste pertanto entrambe le ditte sono state ammesse al proseguo della procedura;
- che in data 28/10/2022 si è proceduto all'apertura delle buste economiche contenenti:

un'offerta complessiva della fornitura come da modello generato dal sistema e una scheda economica di dettaglio redatta secondo il modello reso disponibile dall'amministrazione;

- che nello specifico si dà atto delle seguenti risultanze:

N.	DENOMINAZIONE	CODICE FISCALE	IMPORTO COMPLESSIVAMENTE OFFERTO
1	LABOINDUSTRIA SPA	00805390283	5.305,76
2	ARTIGLASS SRL	00195980289	5.908,24

- che le offerte valide presentate, sono considerate dal Responsabile del Procedimento, valide e congrue rispetto ai prezzi di mercato;
- che sono stati condotti accertamenti volti ad appurare l'esistenza di rischi da interferenza nell'esecuzione dell'appalto in oggetto e che trattandosi di mera fornitura, non sono stati riscontrati i suddetti rischi e che pertanto non è necessario provvedere alla redazione del DUVRI, ai sensi dell'art. 26 del d. lgs.81/2008, né vi sono costi relativi alla sicurezza;
- che sono in corso i controlli sulla sussistenza dei requisiti generali di cui all'art. 80 del d.lgs. 50/2016 e s.m.i.;
- che sono stati effettuati i controlli amministrativi sull'aggiudicatario, tramite l'acquisizione del Documento Unico di Regolarità Contributiva (DURC On Line) e mediante consultazione del Casellario Informativo dell'ANAC;

RITENUTO:

- pertanto, per tutto quanto sopra esposto, di aggiudicare ai sensi dell'art. 1 comma 2 lettera b) del D.L. 16 luglio 2020, convertito in legge 11 settembre 2020, nr. 120, la fornitura mediante somministrazione periodica di bottiglie non sterili in pet da 1500 ml con tappo per i laboratori di Arpae per la durata di 36 mesi, mediante l'acquisto sul mercato elettronico di Consip S.p.a. , alla seguente società selezionata ad esito di RDO aperta n. 3199560, espletata secondo le regole del mercato elettronico della PA (MEPA) di Consip:
LABOINDUSTRIA SPA con sede legale in Via Giacomo Matteotti, 37, 35020 Arzergrande PD (CF 00805390283) per un valore complessivo di Euro 5.305,76 Iva 22% pari ad Euro 6.473,03.
- di dare atto che il contratto stipulato con la ditta aggiudicatrice avrà natura di accordo quadro, alle condizioni di cui alla documentazione di gara (condizioni particolari, capitolato speciale, schede tecniche ed economiche);
- di autorizzare ai sensi dell'art. 8 comma 1 lett. A) del Decreto Semplificazioni l'avvio dell'esecuzione del contratto in via d'urgenza, nelle more dell'esito positivo dei controlli sulla sussistenza dei requisiti di ordine generale di cui all'art. 80 del D.lgs. 50/2016

dichiarati dall'impresa in sede di abilitazione al sistema Acquisti in rete p.a.

- di demandare, nell'arco di validità dell'accordo quadro, la firma degli ordini periodici di fornitura, con specifico CIG derivato, per le esigenze delle rispettive strutture, ai Responsabili dei Laboratori, vista la delega conferita dal Responsabile del Laboratorio Multisito, con PG/2021/50401 del 31/3/2021 per l'emissione degli ordini di somministrazione periodica, i quali provvederanno altresì direttamente o tramite proprio collaboratori al controllo della regolare esecuzione degli ordini ed alla liquidazione delle corrispondenti fatture;

SU PROPOSTA:

- del Responsabile del Laboratorio Multisito di Arpae E-R, Dott. Stefano Forti;

ATTESTATA:

- la regolarità amministrativa del presente atto;

DATO ATTO INFINE:

- che Responsabile Unico del Procedimento, ai sensi dell'art. 3 del Regolamento per la disciplina dei contratti pubblici di servizi e forniture e dell'art. 31 del d.Lgs. n. 50/2016, è il Dott. Stefano Forti, Responsabile del Laboratorio Multisito di Arpae E-R;
- che non sussistono situazioni di conflitto di interesse, anche potenziale, secondo quanto previsto dall'art. 42 del D.Lgs. 50/2016.
- del parere di regolarità contabile espresso, ai sensi del regolamento sull'adozione degli atti di gestione delle risorse dell'Agenzia approvato con D.D.G. n. 114/2020, dalla Referente dello Staff di gestione del Budget e approvvigionamenti del Laboratorio Multisito, dott.ssa Lisa Recca;

DETERMINA

- 1 pertanto, per tutto quanto sopra esposto, di aggiudicare ai sensi dell'art. 1 comma 2 lettera b) del D.L. 16 luglio 2020, convertito in legge 11 settembre 2020, nr. 120, la fornitura mediante somministrazione periodica di bottiglie non sterili in pet da 1500 ml con tappo per i laboratori di Arpae per la durata di 36 mesi, mediante l'acquisto sul mercato elettronico di Consip S.p.a. , alla seguente società selezionata ad esito di RDO aperta n. 3199560, espletata secondo le regole del mercato elettronico della PA (MEPA) di Consip: LABOINDUSTRIA SPA con sede legale in Via Giacomo Matteotti, 37, 35020 Arzergrande PD (CF 00805390283) per un valore complessivo di Euro 5.305,76 Iva 22% pari ad Euro 6.473,03;
- 2 di disporre che l'affidamento avvenga secondo i termini contrattuali di cui alla documentazione di gara (condizioni particolari, capitolato speciale, schede tecniche, ed economiche) rispettivamente allegati al presente atto per farne parte integrante e sostanziale.
- 3 di dare atto che il perfezionamento del contratto è subordinato al regolare adempimento degli

- obblighi in capo all'aggiudicatario per la stipula del contratto, che avverrà in modalità elettronica sul portale Acquisti in rete Pa, a firma del Responsabile Laboratorio Multisito, Dott. Stefano Forti.
- 4 di demandare, nell'arco di validità dell'accordo quadro, la firma degli ordini periodici di fornitura, con specifico CIG derivato, per le esigenze delle rispettive strutture, ai Responsabili dei Laboratori, vista la delega conferita dal Responsabile del Laboratorio Multisito, con PG/2021/50401 del 31/3/2021 per l'emissione degli ordini di somministrazione periodica, i quali provvederanno altresì direttamente o tramite proprio collaboratori al controllo della regolare esecuzione degli ordini ed alla liquidazione delle corrispondenti fatture;
 - 5 di autorizzare ai sensi dell'art. 8 comma 1 lett. A) del Decreto Semplificazioni l'avvio dell'esecuzione del contratto in via d'urgenza, nelle more dell'esito positivo dei controlli sulla sussistenza dei requisiti di ordine generale di cui all'art. 80 del D.lgs. 50/2016 dichiarati dall'impresa in sede di abilitazione al sistema Acquisti in rete p.a.
 - 6 che la procedura ha ottenuto il codice identificativo gara (CIG) **9417050B7D** attribuito dal Sistema Informativo di monitoraggio delle gare (SIMOG) dell'Autorità Nazionale Anticorruzione (A.N.A.C).
 - 7 che sono stati condotti accertamenti volti ad appurare l'esistenza di rischi da interferenza nell'esecuzione dell'appalto in oggetto e che trattandosi di mera fornitura non sono stati riscontrati i suddetti rischi e che conseguentemente non si è provveduto alla redazione del Documento Informativo e del DUVRI, ai sensi dell'art. 26 del d. lgs. 81/2008.
 - 8 di dare atto che l'importo complessivo di Euro 6.473,03 avente natura di "MATLA-MATVA", relativo al presente provvedimento, è imputato contabilmente sul budget annuale 2022 e nel conto economico preventivo annuale e pluriennale 2022-2024 e successivi esercizi di competenza, con riferimento al centro di responsabilità dei laboratori interessati, come segue:
 - € 497,93 per l'esercizio 2022 (costo 1 confezione bottiglie)
 - € 1.991,70 per l'esercizio 2023
 - € 1.991,70 per l'esercizio 2024
 - € 1.991,70 per l'esercizio 2025
 - 9 di dare atto che il presente atto è soggetto a pubblicazione, nella sezione Amministrazione Trasparente.

IL RESPONSABILE DEL LABORATORIO MULTISITO

(F.to Dott. Stefano Forti)

OGGETTO: Rdo aperta n 3199560 per la sottoscrizione di accordo quadro, per la fornitura mediante somministrazione periodica di bottiglie non sterili in pet da 1500 ml con tappo per i laboratori di Arpae ER, per la durata di 36 mesi. CIG 9417050B7D

Ad integrazione della RdO n. **3199560** si precisano le seguenti Condizioni particolari di fornitura richieste da Arpae Emilia-Romagna.

OGGETTO DELLA FORNITURA

Oggetto dell'affidamento è la sottoscrizione di un accordo quadro per la fornitura mediante somministrazione periodica di bottiglie non sterili in pet 1500 ml con tappo per i laboratori di Arpae ER, per la durata di 36 mesi, così articolata:

CIG	Descrizione	Base d'asta esclusa	Iva	% minima di prodotti da offrire
9417050B7D	Bottiglie non sterili in PET 1500 ml con tappo	€ 6.000,00		100

Caratteristiche, modalità e termini di esecuzione della fornitura sono precisati nel capitolato speciale allegato sub A) alla presente .

Il valore dell'accordo quadro della durata di 36 mesi a decorrere dalla data di stipula della RDO sul Mepa è calcolato sulla base del fabbisogno stimato, salvo quanto previsto nei commi seguenti. Tale valore è solo presunto e non vincolante per l'amministrazione. Ne consegue che il fornitore non potrà pretendere alcunchè nel caso in cui, alla scadenza dell'accordo quadro la fornitura non dovesse raggiungere l'importo sopra indicato.

Oneri per la sicurezza da rischio di interferenze pari a: euro 0,00.

Non sono ammesse offerte parziali.

Le condizioni economiche offerte non dovranno essere vincolate da clausole, riserve o pattuizioni accessorie unilaterali, a pena di nullità.

Sono a carico del fornitore aggiudicatario, senza alcuna possibilità di rivalsa nei riguardi di Arpae, tutte le spese di contratto, inclusa l'imposta di bollo (attualmente 16,00 euro ogni 4 facciate/100 righe) sul documento di stipula

generato dal Mercato elettronico.

DURATA DELL' ACCORDO QUADRO, OPZIONI E PROROGHE

L'accordo quadro ha una durata di 36 mesi dalla data di stipula della RDO Mepa.

Per durata dell'accordo quadro si intende il periodo entro il quale Arpae potrà emettere gli ordini di fornitura.

L' accordo quadro potrà essere modificato, senza una nuova procedura di affidamento, ai sensi dell'art. 106 comma 1 lett.a) del Codice nel caso di revisione dei prezzi da concedersi su richiesta del Fornitore, decorso il primo anno di validità dell'accordo quadro; in tal caso l'indice di revisione applicabile è rappresentato dall'indice Istat annuale dei prezzi al consumo (FOI), rilevato nel mese precedente alla decorrenza dell'adeguamento.

Le successive revisioni potranno essere disposte con cadenza annuale, per tutta la durata del contratto.

Arpae si riserva la facoltà di incrementare la fornitura in oggetto, per un aumentato fabbisogno dei medesimi prodotti, nel limite complessivo del 20 % del valore dell'accordo quadro medesimo.

Inoltre Arpae si riserva di ordinare al fornitore prodotti analoghi a quelli dei rispettivi accordi quadro, nel limite del 10 % del valore dell'accordo quadro, ai sensi dell'art. 106 co.1, lett.e).

Arpae si riserva la facoltà di rinnovare la durata del contratto fino ad un massimo di ulteriori 12 mesi.

Tutte le suddette modifiche, sono state considerate ai fini del calcolo del valore stimato dell'appalto.

Il valore massimo stimato per tali opzioni è riportato nella tabella seguente.

CIG	Oggetto	Base d'asta	Istat 8,1%	Art. 106 comma 1 lett. a) opzione di aumento fino al 20%	Art. 106 comma 1 lett. e) aumento del 10 % per prodotti analoghi	Rinnovo 12 mesi	Valore massimo stimato (IVA esclusa)
9417050B7D	Bottiglie non sterili in PET 1500 ml con tappo	€ 6.000,00	€ 486,00	€ 1.200,00	€ 600,00	€ 1.999,99	€ 10.285,99

MODALITÀ DI RISPOSTA ALLA RICHIESTA DI OFFERTA

La Documentazione da produrre in risposta alla Richiesta d'Offerta consisterà in:

DOCUMENTAZIONE AMMINISTRATIVA questa comprenderà:

a) Documento di gara unico europeo (DGUE);

Agenzia regionale per la prevenzione, l'ambiente e l'energia dell'Emilia-Romagna

Sede legale: via Po, 5 | 40139 Bologna | tel 051 6223811 | pec: dirgen@cert.arpae.emr.it | www.arpae.emr.it | P.IVA e C.F. 04290860370

Laboratorio Multisito - Largo Caduti del Lavoro, 6 – 40122 Bologna – Pec dirgen@cert.arpae.emr.it

b) PASSOE rilasciato dall'Autorità Nazionale Anticorruzione (A.N.AC.) secondo quanto previsto al successivo par.6.

Secondo quanto previsto dall'art. 83, comma 9 del D.lgs. 50/2016, in caso di mancanza, incompletezza e ogni altra irregolarità essenziale relativa alla documentazione amministrativa, Arpae assegna al concorrente un termine di dieci giorni, perché sia resa, integrata o regolarizzata tale documentazione. Le irregolarità essenziali ai fini di quanto previsto dall'art. 83 comma 9 coincidono con le irregolarità che attengono a dichiarazioni ed elementi inerenti le cause tassative di esclusione previsti nel presente disciplinare di gara e nella legge. In caso di inutile decorso del termine assegnato, il concorrente è escluso dalla gara.

Si rammenta che, come disposto dal citato art. 80, comma 12, in caso di presentazione di falsa dichiarazione o falsa documentazione, la stazione appaltante ne dà segnalazione all'ANAC che, se ritiene siano state rese con dolo o colpa grave in considerazione della rilevanza o della gravità dei fatti oggetto della falsa dichiarazione o della presentazione di falsa documentazione, dispone l'iscrizione nel casellario informatico ai fini dell'esclusione dalle procedure di gara e dagli affidamenti di subappalto ai sensi del comma 1 del medesimo articolo, fino a due anni, decorsi i quali l'iscrizione è cancellata e perde comunque efficacia.

Tutti i documenti componenti l'offerta del Fornitore devono essere sottoscritti, a pena d'esclusione, con firma digitale dal legale rappresentante o persona munita di idonea procura.

OFFERTA TECNICA: l'offerta tecnica del fornitore dovrà consistere– a pena di esclusione – in :

Scheda tecnica di dettaglio firmata digitalmente: il fornitore dovrà compilare il file messo a disposizione dall'amministrazione indicando:

- “Codice articolo offerto”: codice alfanumerico che contraddistingue l'articolo sui cataloghi del fornitore;
- “Formato o pezzi per confezionamento offerti” pezzi per confezione: indicare i pezzi presenti per ciascuna confezione: * **Sono ammessi confezionamenti diversi rispetto a quelli indicati da Arpae purchè il numero di pezzi offerto per confezione sia compreso tra il -50% e + il 50% del valore indicato nella scheda (500-1500 pezzi per confezione). Deve essere comunque offerto un n. complessivo di pezzi non inferiore al fabbisogno totale richiesto. Confezionamenti diversi potranno essere accettati esclusivamente previa espressa richiesta nei termini temporali previsti per le richieste di chiarimento e conseguente assenso di Arpae.**
- “Totale fabbisogno offerto 36 mesi”: numero di confezioni necessarie per coprire il fabbisogno richiesto, in relazione alla quantità di pezzi offerta per ciascuna confezione;
- “Totale fabbisogno offerto 36 mesi”: numero di pezzi necessari per coprire il fabbisogno richiesto.

Scheda tecnica descrittive del prodotto offerto, per consentire di verificare la corrispondenza alle specifiche richieste dell'Agenzia.

Si precisa che poiché - nel caso di offerta con il criterio del prezzo più basso - il nuovo sistema Mepa di Consip non prevede una “Busta tecnica” separata, la documentazione tecnica richiesta dovrà essere inserita nell’ambito della c.d. “Busta amministrativa”.

I documenti tecnici sono solo formalmente inseriti nella busta amministrativa per problemi tecnici del Mepa Consip, ma non costituiscono parte della documentazione amministrativa, essendo nella sostanza “Offerta tecnica”, non suscettibile di soccorso istruttorio né di modifiche o integrazioni.

Si precisa che nella documentazione tecnica non deve essere riportato il prezzo.

La mancata corrispondenza alle specifiche richieste dall’Agenzia comporterà l’esclusione sotto il profilo tecnico, e non si procederà all’apertura delle buste economiche.

Dato che si richiede offerta per il 100% dei prodotti richiesti, l’offerta non sarà ritenuta valida anche nel caso in cui un solo prodotto non risultasse conforme alle specifiche richieste per formato/ caratteristiche/ range di confezionamento e fabbisogno richiesto per prodotto.

Parimenti l’offerta non sarà ritenuta valida anche nel caso in cui anche solo un prodotto:

- non risulti accompagnato da scheda tecnica;
- la medesima scheda tecnica del prodotto non sia completa di tutte le informazioni necessarie ad individuare in modo univoco le caratteristiche del prodotto;
- la medesima scheda tecnica del prodotto riporti diciture o caratteristiche difformi a quanto riportato nella scheda di offerta tecnica. Si precisa che le schede tecniche descrittive dei prodotti offerti devono riportare tutte le specifiche descritte nella scheda di offerta tecnica al fine di non ingenerare incertezze sulla tipologia di prodotto offerto.

OFFERTA ECONOMICA DEL FORNITORE: a pena d'esclusione, dovrà consistere in:

- Valore complessivo in euro della fornitura, secondo il modello generato dal sistema;
- Offerta economica di dettaglio compilata, sul modello reso disponibile all’Amministrazione e firmato digitalmente. I fogli dei file messi a disposizione dall’amministrazione sono predisposti con campi colorati in grigio che non devono essere modificati, mentre per la compilazione da parte del fornitore sono state

lasciate in bianco le celle in cui dovrà essere indicato:

“Codice articolo offerto”: codice alfanumerico che contraddistingue l'articolo sui cataloghi del fornitore;

“Formato o pezzi per confezione offerti”: pezzi per confezione: indicare i pezzi presenti per ciascuna confezione:* **Sono ammessi confezionamenti diversi rispetto a quelli indicati da Arpae purchè il numero di pezzi offerto per confezione sia compreso tra il -50% e + il 50% del valore indicato nella scheda (500-1500 pezzi per confezione). Deve essere comunque offerto un n. complessivo di pezzi non inferiore al fabbisogno totale richiesto. Confezionamenti diversi potranno essere accettati esclusivamente previa espressa richiesta nei termini temporali previsti per le richieste di chiarimento e conseguente assenso di Arpae.**

“Totale fabbisogno offerto 36 mesi”: numero di confezioni necessarie per coprire il fabbisogno richiesto, in relazione alla quantità di pezzi offerta per ciascuna confezione;

“Totale fabbisogno offerto 36 mesi”: numero di pezzi necessari per coprire il fabbisogno richiesto.

“Prezzo offerto per confezione”: indicare il prezzo di ciascuna confezione offerta;

“Prezzo unitario”: indicare il prezzo unitario;

“Prezzo totale offerto (prezzo offerto unitario x totale fabbisogno Arpae 36 mesi in pezzi), arrotondato alla seconda cifra decimale, IVA esclusa.

Tutti i prezzi indicati nelle schede allegate si intendono espressi in euro, IVA esclusa.

In caso di discrepanza tra il valore riportato a sistema e il totale complessivo riportato nell'Offerta economica, prevarrà quest'ultima.

Per quanto riguarda la modulistica da utilizzare (allegati), si precisa che Arpae Emilia-Romagna, in ottemperanza al Codice dell'Amministrazione Digitale ed alle direttive sul contenimento dei costi della Pubblica Amministrazione (PA), ha deciso di utilizzare i seguenti formati per lo scambio di file:

- in caso di documenti in sola lettura il formato è il PDF (Portable Document Format), preferibilmente PDF/A;
- in caso di documenti condivisi e/o modificabili, ove non sia possibile utilizzare il formato PDF, il formato è lo standard ODF (Open Document Format).

MODALITA' DI SVOLGIMENTO DELLE OPERAZIONI DI GARA

Agenzia regionale per la prevenzione, l'ambiente e l'energia dell'Emilia-Romagna

Sede legale: via Po, 5 | 40139 Bologna | tel 051 6223811 | pec: dirgen@cert.arpae.emr.it | www.arpae.emr.it | P.IVA e C.F. 04290860370

Laboratorio Multisito - Largo Caduti del Lavoro, 6 – 40122 Bologna – Pec dirgen@cert.arpae.emr.it

Dopo la data di scadenza del termine di ricezione delle offerte, il Responsabile Unico del Procedimento, avvalendosi di un collaboratore amministrativo procederà alla verifica della documentazione amministrativa presentata.

Al termine della verifica amministrativa Il Responsabile Unico del Procedimento procederà alla valutazione dell'offerta tecnica caricata a sistema. Arpae si riserva la facoltà in casi non compromettenti la “par condicio” fra le ditte concorrenti e nell’interesse dell’Agenzia, di invitare le ditte concorrenti, a mezzo di opportuna comunicazione attraverso il canale “Comunicazioni” presente sul portale o tramite posta elettronica certificata a fornire i chiarimenti in ordine al contenuto dell'offerta tecnica prodotta, con facoltà di assegnare, a tal fine, un termine perentorio entro cui i concorrenti devono far pervenire detti chiarimenti, pena l’esclusione dalla gara.

La mancata corrispondenza alle specifiche richieste dall'Agenzia sul formato o su altre caratteristiche comporterà l'esclusione sotto il profilo tecnico e non si procederà all'apertura della busta economica.

MODALITÀ DI AGGIUDICAZIONE

L'appalto sarà aggiudicato in base al criterio del prezzo più basso.

I prodotti, che non risultassero conformi alle specifiche richieste non saranno considerati validi e

Le offerte presentate per una percentuale di prodotti inferiore alla percentuale minima del 100% richiesta saranno escluse.

Si precisa che :

1. in caso di contrasto tra prezzo per confezione e prezzo unitario per unità di misura, salvo errore palesemente riconoscibile, prevarrà l’indicazione del prezzo unitario e si provvederà di conseguenza a rettificare il prezzo per confezione e il prezzo totale. E’ onere del concorrente verificare la correttezza dei calcoli eseguiti dal foglio elettronico. L’amministrazione non si assume nessuna responsabilità al riguardo.
2. Si terrà conto in fase di ordine della tipologia di confezionamento offerto dalla ditta aggiudicataria e del codice articolo indicato. Il confezionamento proposto per ogni articolo in sede di offerta non potrà essere modificato dalla ditta aggiudicataria per tutta la durata del contratto, salvo diverso accordo con l’Amministrazione.
3. Saranno escluse le ditte che abbiano presentato offerta, per un importo complessivo eccedente l’importo a base d’asta , oneri per la sicurezza esclusi.

Arpae si riserva la facoltà di non affidare la fornitura motivatamente.

Saranno escluse le offerte nelle quali fossero sollevate eccezioni e/o riserve di qualsiasi natura alle condizioni specificate da Arpae ovvero che siano sottoposte a condizione, nonché offerte incomplete e/o parziali.

Arpae si riserva di procedere all'affidamento della fornitura in oggetto anche qualora risultasse pervenuta una sola offerta, purché ritenuta valida e congrua in relazione ai prezzi di mercato.

In caso di parità di due o più offerte, l'Agenzia procederà ad effettuare un trattativa migliorativa, in conformità a quanto previsto dall'articolo 18, comma 5, del D.M. Tesoro 28 ottobre 1985; pertanto le imprese concorrenti saranno invitate con comunicazione sul portale di Consip a presentarsi presso la Direzione Generale Arpae in Via Po n. 5 a Bologna per modificare la propria offerta. In ipotesi di inutile espletamento della trattativa migliorativa, si procederà nella medesima seduta pubblica al sorteggio tra le offerte risultate prime "a pari merito".

STIPULA

Il documento di stipula generato automaticamente sul sistema riporterà il prezzo complessivo offerto dal soggetto aggiudicatario, restando fermo il fatto che il contratto avrà valore di accordo quadro, per i prodotti validi ed ai prezzi unitari corrispondenti, di cui all'offerta economica dell'aggiudicatario.

L'affidamento della fornitura sarà approvato con determinazione dirigenziale del Responsabile Laboratorio multisito di Arpae Emilia-Romagna.

L'aggiudicazione è subordinata all'esito positivo dei controlli sulla sussistenza dei requisiti di ordine generale di cui all'art. 80 del D.lgs. 50/2016 dichiarati dall'impresa in sede di abilitazione al sistema Acquisti in rete p.a. e in sede di partecipazione alla gara.

La verifica del possesso dei requisiti avverrà, ai sensi dell'art. 216 comma 13 del D.lgs. 50/2016 e della delibera dell'ANAC n.157 del 17.02.2016, attraverso l'utilizzo del sistema AVCPass, reso disponibile dall'ANAC, al quale tutti i soggetti interessati a partecipare alla presente procedura devono registrarsi accedendo all'apposito link sul portale A.N.AC. (Servizi ad accesso riservato-AVCPass), secondo le istruzioni ivi contenute.

La stipula della RdO è subordinata altresì alla presentazione, da parte della ditta prescelta della documentazione di seguito indicata, entro il termine di 10 giorni naturali e consecutivi dalla ricezione della richiesta di Arpae:

- dichiarazione sostitutiva relativa all'avvenuto pagamento all'erario dell'imposta di bollo con contrassegno telematico;
- dichiarazione di tracciabilità dei flussi finanziari, ai sensi della L. 136/2010;

Qualora l'Aggiudicatario non produca la documentazione richiesta, l'Agenzia procederà alla revoca dell'aggiudicazione della presente RdO e si riserva la facoltà di proseguire con l'aggiudicazione nei confronti del fornitore risultato secondo classificato nella originaria graduatoria. Verrà data comunicazione dell'esito della procedura a tutti coloro che hanno presentato offerta ai sensi dell'art. 76, comma 5 del D.lgs. 50/2016, e ai fini del rispetto della normativa sulla trasparenza si procederà alla pubblicazione degli estremi dell'intervenuta aggiudicazione sul sito internet dell'agenzia all'indirizzo www.arpae.it.

Coerentemente con quanto disposto dall'art. 21 comma 2 del d.lgs. n. 82/2005 (Codice dell'amministrazione digitale), i documenti inseriti nel sistema AVCPASS dagli operatori economici, devono essere firmati digitalmente

dal legale rappresentante della ditta o da un suo eventuale delegato. Pertanto tali soggetti devono dotarsi di un certificato di firma digitale, in corso di validità, rilasciato da un organismo incluso nell'elenco pubblico dei certificatori.

Il mancato riscontro circa la veridicità di quanto dichiarato in sede di gara comporterà la decadenza dall'aggiudicazione e la conseguente aggiudicazione al concorrente che segue in graduatoria.

NORMA FINALE

Per quanto qui non indicato si rinvia alle condizioni del bando di abilitazione ME Fornitori di Consip “Bando BENI – Sanità, Ricerca e Welfare - Strumenti, attrezzature e materiale da laboratorio – Vetreria e monouso – Contenitori leggeri – CPV 44618100-6 ed alla documentazione relativa (Condizioni generali, Capitolato Tecnico, Regole del sistema di e-procurement).

RESPONSABILE DEL PROCEDIMENTO

Dott. Stefano Forti, Responsabile Laboratorio Multisito di Arpa Emilia-Romagna.

EVENTUALI CHIARIMENTI

Eventuali chiarimenti potranno essere richiesti entro il termine indicato nella RdO esclusivamente attraverso il canale “Comunicazioni” presente sul portale, in relazione alla specifica RdO.

Documenti allegati:

- Capitolato speciale
- Scheda tecnica di dettaglio
- Scheda economica di dettaglio

Il Responsabile Laboratorio Multisito

Dott. Stefano Forti

(documento firmato elettronicamente)

	Capitolato speciale per la fornitura, mediante somministrazione periodica, di bottiglie non sterili in PET da 1500 ml con tappo per i laboratori Arpae per 36 mesi, mediante accordo quadro.	RDO aperta n. 3199560

Art. 1 - Oggetto della fornitura e durata dell'accordo quadro

Oggetto dell'affidamento è la sottoscrizione di un accordo quadro per la fornitura mediante somministrazione periodica di bottiglie non sterili in PET da 1500 ml con tappo per i laboratori di Arpae ER, per la durata di 36 mesi, così articolata:

CIG	Descrizione	Base d'asta IVA esclusa	% minima prodotti da offrire
9417050B7D	Bottiglie non sterili in PET da 1500 ml con tappo	€ 6.000,00	100

L'accordo quadro ha una durata di 36 mesi dalla data di stipula.

Per la durata dell'accordo quadro si intende il periodo entro il quale Arpae potrà emettere gli ordini di fornitura.

Arpae si riserva la facoltà di incrementare la fornitura in oggetto, per un aumentato fabbisogno dei medesimi prodotti, nel limite complessivo del 20 % del valore dell'accordo quadro medesimo.

L'accordo quadro potrà essere modificato, senza una nuova procedura di affidamento, ai sensi dell'art. 106 comma 1 lett.a) del Codice nel caso di revisione dei prezzi da concedersi su richiesta del Fornitore, decorso il primo anno di validità dell'accordo quadro; in tal caso l'indice di revisione applicabile è rappresentato dall'indice Istat annuale dei prezzi al consumo (FOI), rilevato nel mese precedente alla decorrenza dell'adeguamento. Le successive revisioni potranno essere disposte con cadenza annuale, per tutta la durata del contratto.

Inoltre Arpae si riserva di ordinare al fornitore prodotti analoghi a quelli dei rispettivi accordi quadro, nel limite del 10 % del valore dell'accordo quadro, ai sensi dell'art. 106 co.1, lett.e).

Arpae si riserva la facoltà di rinnovare la durata del contratto fino ad un massimo di ulteriori 12 mesi.

Tutte le suddette modifiche, sono state considerate ai fini del calcolo del valore stimato dell'appalto.

Il valore massimo stimato dell'accordo quadro, comprensivo di opzioni è riportato nella tabella seguente:

	Capitolato speciale per la fornitura, mediante somministrazione periodica, di bottiglie non sterili in PET da 1500 ml con tappo per i laboratori Arpae per 36 mesi, mediante accordo quadro.	RDO aperta n. 3199560

Oggetto	Base d'asta	Istat 8,1%	Art. 106 comma 1 lett. a) opzione di aumento fino al 20%	Art. 106 comma 1 lett. e) aumento del 10 % per prodotti analoghi	Rinnovo 12 mesi	Valore massimo stimato (IVA esclusa)
Bottiglie non sterili in PET 1500 ml con tappo	€ 6.000,00	€ 486,00	€ 1.200,00	€ 600,00	€ 1.999,99	€ 10.285,99

Gli importi sono al netto di Iva e/o di altre imposte e contributi di legge, nonché degli oneri per la sicurezza dovuti a rischi da interferenze.

Con il Fornitore aggiudicatario sarà sottoscritto, attraverso la piattaforma del Mepa di Consip un accordo quadro della durata di 36 mesi dalla data di stipula della RDO. Arpae potrà ricorrere alla fornitura oggetto dell'appalto, mediante ordini di fornitura che verranno attivati dalle singole strutture laboratoristiche di Arpae durante la durata del medesimo accordo quadro.

Con la stipula dell'accordo quadro, l'aggiudicatario, si impegna a rispondere ai singoli ordini di fornitura fino alla conclusione del periodo di validità, alle condizioni di cui al presente capitolato speciale d'appalto.

L'importo complessivo indicato, non è in alcun modo impegnativo e vincolante per Arpae, costituendo l'accordo quadro unicamente un documento base per la regolamentazione e l'aggiudicazione degli appalti attuativi (ordini di fornitura).

Art. 2 - Modalità di ordine

Arpae trasmetterà gli ordini di fornitura, emessi in formato elettronico, secondo quanto previsto dalle disposizioni regionali in materia di digitalizzazione del ciclo passivo degli acquisti.

Lo strumento organizzativo interoperabile che sarà utilizzato per la gestione degli ordini attuativi, dei documenti di trasporto e delle fatture è quello dell'Agenzia Regionale Intercent-ER attraverso il Nodo Telematico di Interscambio (NoTIER) a cui il Fornitore aggiudicatario dovrà registrarsi.

Per i dettagli tecnici si rinvia alla sezione dedicata al sito dell'Agenzia Intercent-ER

	<p align="center">Capitolato speciale per la fornitura, mediante somministrazione periodica, di bottiglie non sterili in PET da 1500 ml con tappo per i laboratori Arpae per 36 mesi, mediante accordo quadro.</p>	<p align="center">RDO aperta n. 3199560</p>
---	---	--

<http://intercenter.regione.emilia-romagna.it>, che contiene tutti i riferimenti del Sistema Regionale per la dematerializzazione del Ciclo Passivo degli Acquisti (formato dei dati, modalità di colloqui, regole tecniche ecc.), nonché al Nodo telematico di Interscambio NoTI-ER.

Art. 3 -Condizioni generali di fornitura

Sono a carico del Fornitore, intendendosi remunerati con i corrispettivi contrattuali, tutti gli oneri e rischi relativi alla prestazione delle attività e dei servizi oggetto del contratto, nonché ogni attività che si rendesse necessaria per la prestazione degli stessi o, comunque, opportuna per un corretto e completo adempimento delle obbligazioni previste, ivi compresi quelli relativi ad eventuali spese di trasporto, di viaggio e di missione per il personale addetto all'esecuzione contrattuale.

Il Fornitore si obbliga ad eseguire tutte le prestazioni a perfetta regola d'arte, nel rispetto delle norme vigenti e secondo le condizioni, le modalità, i termini e le prescrizioni contenute nel presente capitolato e nei suoi allegati.

In ogni caso, il Fornitore si obbliga ad osservare nell'esecuzione delle prestazioni contrattuali tutte le norme e tutte le prescrizioni tecniche e di sicurezza in vigore nonché quelle che dovessero essere successivamente emanate.

Gli eventuali maggiori oneri derivanti dalla necessità di osservare le norme e le prescrizioni di cui sopra, anche se entrate in vigore successivamente alla data del contratto, resteranno ad esclusivo carico del Fornitore, intendendosi in ogni caso remunerati con il corrispettivo contrattuale ed il Fornitore non potrà, pertanto, avanzare pretesa di compensi, a tal titolo, nei confronti di Arpae, assumendosene ogni relativa alea.

Il Fornitore si impegna ad avvalersi di personale qualificato, in relazione alle diverse prestazioni contrattuali.

Arpae è esonerata da ogni responsabilità per danni, infortuni o altro che dovesse accadere al personale del Fornitore nell'esecuzione del contratto, convenendosi a tale riguardo che qualsiasi eventuale onere è già compensato e compreso nel corrispettivo del contratto.

Il Fornitore risponde pienamente per danni a persone e/o cose che potessero derivare dall'espletamento delle prestazioni contrattuali ed imputabili ad essa, o ai suoi dipendenti, o a suoi incaricati, tenendo al riguardo sollevata Arpae da ogni responsabilità ed onere.

Art. 4 - Fonti normative

L'esecuzione della fornitura e dei servizi oggetto del presente capitolato è regolata in via gradata:

	Capitolato speciale per la fornitura, mediante somministrazione periodica, di bottiglie non sterili in PET da 1500 ml con tappo per i laboratori Arpae per 36 mesi, mediante accordo quadro.	RDO aperta n. 3199560
---	---	------------------------------

- a dalle clausole del presente capitolato e dall'accordo quadro ivi richiamati, nonché dall'Offerta Economica dell'aggiudicatario, che costituiscono la manifestazione integrale di tutti gli accordi intervenuti con il Fornitore relativamente alle attività e prestazioni contrattuali;
- b dalle condizioni del bando di abilitazione del mercato elettronico di Consip "BENI-Ricerca, rilevazione scientifica e diagnostica" e dalla documentazione relativa (Condizioni generali, Capitolato Speciale, Regole per l'utilizzo del mercato elettronico);
- c dal D.Lgs. 18 aprile 2016, n. 50 "Codice dei contratti pubblici relativi a lavori, servizi e forniture", e comunque dalle norme di settore in materia di appalti pubblici.

Per quanto non espressamente previsto nelle predette fonti, si rinvia formalmente al Codice civile ed alle norme comunitarie e nazionali vigenti in materia di contratti di diritto privato.

Art.5 - Obblighi derivanti dal rapporto di lavoro

Il Fornitore si obbliga ad ottemperare a tutti gli obblighi verso i propri dipendenti derivanti da disposizioni legislative e regolamentari vigenti in materia di lavoro, ivi compresi quelli in tema di igiene e sicurezza, nonché la disciplina previdenziale e infortunistica, assumendo a proprio carico tutti i relativi oneri.

Il Fornitore si obbliga ad applicare, nei confronti dei propri dipendenti occupati nelle attività contrattuali, le condizioni normative e retributive non inferiori a quelle risultanti dai Contratti Collettivi ed Integrativi di Lavoro applicabili alla data di stipula del presente Contratto alla categoria e nelle località di svolgimento delle attività, nonché le condizioni risultanti da successive modifiche ed integrazioni.

Il Fornitore si obbliga, altresì, a continuare ad applicare i suindicati Contratti Collettivi anche dopo la loro scadenza e fino alla loro sostituzione.

Gli obblighi relativi ai Contratti Collettivi Nazionali di Lavoro di cui ai commi precedenti vincolano il Fornitore anche nel caso in cui non aderisca alle associazioni stipulanti o receda da esse, per tutto il periodo di validità del presente Contratto.

Il Fornitore si impegna, anche ai sensi e per gli effetti dell'art. 1381 c.c., a far rispettare gli obblighi di cui ai precedenti commi del presente articolo anche agli eventuali esecutori di parti delle attività oggetto del Contratto.

Si applica per quanto riguarda la verifica della regolarità contributiva del Fornitore aggiudicatario quanto previsto dal Decreto Ministero del Lavoro e delle Politiche Sociali 30 gennaio 2015 "Semplificazione in materia di documento unico di regolarità.

Art. 6 - Caratteristiche tecniche

	Capitolato speciale per la fornitura, mediante somministrazione periodica, di bottiglie non sterili in PET da 1500 ml con tappo per i laboratori Arpae per 36 mesi, mediante accordo quadro.	RDO aperta n. 3199560
---	---	------------------------------

Tutti i prodotti offerti devono

- a essere conformi alle norme vigenti in campo nazionale e comunitario per quanto attiene alla produzione, alla importazione ed alla immissione in commercio;
- b essere confezionati in conformità alle normative in vigore, in modo tale da garantirne la corretta conservazione durante le fasi di trasporto;
- c riportare in modo chiaramente leggibile il lotto di produzione, nonché tutte le diciture richieste dalla vigente normativa, sui recipienti o confezionamenti primari e sui DDT (documenti di trasporto).

Art. 7 – Consegna

Per l'esecuzione degli Ordini di fornitura, il Fornitore si obbliga a consegnare i beni oggetto degli stessi con le modalità di seguito stabilite ed esattamente nei luoghi indicati:

Sede Laboratorio Multisito Bologna

Via Francesco Rocchi, 19 – 40138 BO

Tel 051 396211- 051 396221 / 051 396218 / 051 396224

Fax 051 396309

Sede Laboratorio Multisito Ferrara

Via Bologna, 534 – 44100 Ferrara

Tel. 0532 901211

Sede Laboratorio Multisito Ravenna

Via Alberoni, 17-19 – 48100 RA

Tel 0544 210611 Fax 0544 210658

Sede Laboratorio Multisito Reggio Emilia

Via Amendola, 2 – 42100 RE

Tel 0522 336074 Fax 0522 330546

Sede di Piacenza

Via XXI Aprile, 48 – 29100 PC

Tel. 0523 489611 – 489674 fax 0523 482480

	<p align="center">Capitolato speciale per la fornitura, mediante somministrazione periodica, di bottiglie non sterili in PET da 1500 ml con tappo per i laboratori Arpae per 36 mesi, mediante accordo quadro.</p>	<p align="center">RDO aperta n. 3199560</p>
---	---	--

Le consegne dei prodotti si intendono comprensive delle attività di imballaggio, facchinaggio, e consegna "al piano". Le consegne dovranno essere effettuate a cura del Fornitore presso le sede ordinanti, in orario compreso dalle 9.00 alle 13.00 di ciascun giorno, esclusi sabato e festivi.

Al Fornitore non saranno riconosciute spese di spedizione per ordini il cui importo sia superiore a euro 300,00 (Importo Minimo di Consegna).

Per lo scarico del materiale il Fornitore non potrà avvalersi del personale di Arpae Emilia-Romagna; ogni operazione dovrà essere eseguita dal Fornitore o dal corriere indicato dal Fornitore previo eventuale accertamento dell'ubicazione dei locali entro i quali dovrà essere consegnata la merce.

L'ordine dovrà essere evaso entro 15 (quindici) giorni naturali e consecutivi dalla data di invio.

La merce deve essere consegnata in base agli ordini di fornitura, di volta in volta dalle Strutture di Arpae ER. Il Fornitore si impegna a dare riscontro a ciascun ordine ricevuto, mediante specifica conferma d'ordine.

Il Fornitore dovrà garantire l'osservanza delle norme di una corretta conservazione e movimentazione dei prodotti durante le fasi di trasporto e qualora gli imballi non corrispondessero a queste regole e presentassero difetti, lacerazioni o tracce di manomissione o altre evidenti difformità rispetto a quanto ordinato, la merce verrà rifiutata e la Ditta fornitrice dovrà provvedere alla immediata sostituzione della medesima.

Art. 8 - Valutazione dei prodotti a fornitura in corso

All'atto della consegna la merce dovrà essere accompagnata da una distinta con l'esatta indicazione della quantità del tipo di prodotto e del riferimento agli estremi dell'ordine. Di norma al ricevimento verrà effettuato un controllo amministrativo tra i numeri dei colli dichiarati e le tipologie di prodotto, confrontando il Documento Di Trasporto con i colli consegnati. Arpae – attraverso personale incaricato del Laboratorio - si riserva la facoltà di verificare la qualità, e corrispondenza all'ordine del materiale consegnato entro 30 giorni dalla consegna, da considerarsi "termine per l'accertamento della conformità della merce".

I prodotti che non risultassero conformi a quanto previsto nel contratto per caratteristiche sostanziali non evidenti al momento della consegna, ma solo al momento dell'effettivo utilizzo da parte dei laboratori, saranno rifiutati da Arpae e il Fornitore dovrà provvedere al loro immediato ritiro e sostituzione entro 15 giorni senza alcun aggravio di spesa.

	Capitolato speciale per la fornitura, mediante somministrazione periodica, di bottiglie non sterili in PET da 1500 ml con tappo per i laboratori Arpae per 36 mesi, mediante accordo quadro.	RDO aperta n. 3199560
---	---	------------------------------

La mancata sostituzione della merce da parte del Fornitore, nel termine fissato dall'Amministrazione, sarà considerata quale "mancata consegna" e Arpae avrà diritto ad agire secondo quanto stabilito dall'articolo "Penali".

La merce non accettata resta a disposizione del Fornitore a rischio e pericolo del Fornitore stesso, il quale dovrà ritirarla senza indugio; è a carico del Fornitore ogni danno relativo al deterioramento della merce, nonché ogni spesa sostenuta sia per la consegna, sia per il ritiro della merce stessa.

Art. 9 – Corrispettivi

I corrispettivi contrattuali dovuti sono determinati sulla base dell'Offerta economica del Fornitore.

Tutti i predetti corrispettivi si riferiscono alle forniture ed ai servizi prestati a perfetta regola d'arte e nel pieno adempimento delle modalità e delle prescrizioni contrattuali, e gli stessi sono dovuti unicamente al Fornitore e, pertanto, qualsiasi terzo, ivi compresi eventuali sub-fornitori o subappaltatori non possono vantare alcun diritto nei confronti di Arpae.

Tutti gli obblighi ed oneri derivanti al Fornitore dall'esecuzione della Fornitura e dall'osservanza di leggi e regolamenti, nonché dalle disposizioni emanate o che venissero emanate dalle competenti autorità, sono compresi nel corrispettivo contrattuale.

I corrispettivi contrattuali sono stati determinati a proprio rischio dal Fornitore in base ai propri calcoli, alle proprie indagini, alle proprie stime, e sono, pertanto, fissi ed invariabili indipendentemente da qualsiasi imprevisto o eventualità, facendosi carico il Fornitore di ogni relativo rischio e/o alea.

Il Fornitore non può vantare diritto ad altri compensi, ovvero ad adeguamenti, revisioni o aumenti dei corrispettivi come sopra indicati.

Art. 10 - Obblighi dell'appaltatore relativi alla tracciabilità dei flussi finanziari

Ai sensi e per gli effetti dell'art. 3 e 8 della L. 136/2010 e s.m, il Fornitore si impegna a rispettare puntualmente quanto previsto dalla disposizione in ordine agli obblighi di tracciabilità dei flussi finanziari.

Il Fornitore si obbliga a comunicare, entro sette giorni dalla data di sottoscrizione dell'accordo quadro, gli estremi identificativi del conto corrente dedicato di cui all'art. 3 della L. 136/2010, nonché le generalità ed il codice fiscale delle persone delegate ad operare sul predetto conto corrente .

L'esecuzione delle transazioni, discendenti dal presente accordo quadro, eseguite senza avvalersi di bonifico bancario o postale ovvero con altri strumenti di pagamento o di incasso idonei a consentire la piena tracciabilità delle operazioni, costituisce causa di risoluzione del contratto, secondo quanto previsto dall'art. 3, comma 9 bis, della L. 136/2010 e s.m.

	Capitolato speciale per la fornitura, mediante somministrazione periodica, di bottiglie non sterili in PET da 1500 ml con tappo per i laboratori Arpae per 36 mesi, mediante accordo quadro.	RDO aperta n. 3199560
---	---	------------------------------

Il fornitore, si obbliga altresì ad inserire nei contratti sottoscritti con i subappaltatori o i subcontraenti, un'apposita clausola con la quale ciascuno di essi assume gli obblighi di tracciabilità dei flussi finanziari di cui alla Legge 13 agosto 2010 n. 136. La mancata apposizione della clausola costituisce causa di risoluzione del contratto.

Per tutto quanto non espressamente previsto, restano ferme le disposizioni di cui all'art. 3 della L. 13/08/2010 n. 136 e s.m.

Art. 11- Fatturazione e pagamenti

Le fatture dovranno essere emesse, a cura del Fornitore, per ogni ordine di fornitura.

Le fatture dovranno essere intestate ad Arpae Emilia-Romagna, Via Po, n. 5 - CAP 40139 - Bologna C.F./P.I.04290860370 e devono riportare, oltre al riferimento al numero dell'ordine, tutti i dati richiesti dall'art. 42 DL 66/2014 convertito in legge 23/6/2014, n.89.

Le fatture devono pertanto riportare:

- numero e data fattura
- ragione sociale e CF/P.IVA del fornitore
- oggetto della fornitura
- importo totale con indicazione del regime IVA applicato e di eventuali altri oneri e spese
- scadenza della fattura
- codice identificativo di gara (**CIG**) indicato nell'ordine
- qualsiasi altra informazione necessaria

Verranno accettate e potranno essere pagate solo fatture inviate in forma elettronica ai sensi del D.M. MEF n. 55 del 3 aprile 2013 e dell'art. 25 DL 66/2014 convertito nella Legge n. 89 del 23 giugno 2014. Le fatture dovranno riportare il Codice Univoco Ufficio di Arpae UFFRF4, reperibile anche al sito www.indicepa.gov.it.

Il mancato rispetto delle condizioni sopra riportate sospende i termini di pagamento.

I pagamenti saranno effettuati entro 30 giorni dal “termine per l'accertamento della conformità della merce” di cui al precedente articolo 9 o – se successiva – dalla data di ricevimento delle fatture.

In caso di ritardo, il saggio degli interessi decorrenti dalla data di scadenza del termine di pagamento come sopra individuato, sarà riconosciuto nella misura prevista dal D.lgs. 231/2002, salvo diverso accordo con l'aggiudicatario.

Per i fini di cui all'art. 1194 c.c. le parti convengono che i pagamenti effettuati, ancorché in ritardo, siano da imputare prima alla quota capitale e solo successivamente agli interessi e alle spese eventualmente dovuti.

	Capitolato speciale per la fornitura, mediante somministrazione periodica, di bottiglie non sterili in PET da 1500 ml con tappo per i laboratori Arpae per 36 mesi, mediante accordo quadro.	RDO aperta n. 3199560
---	---	------------------------------

Il Fornitore, sotto la propria esclusiva responsabilità, renderà tempestivamente noto ad Arpae le variazioni che si verificassero circa le modalità di accredito di cui sopra; in difetto di tale comunicazione, anche se le variazioni venissero pubblicate nei modi di legge, il Fornitore non potrà sollevare eccezioni in ordine ad eventuali ritardi dei pagamenti, né in ordine ai pagamenti già effettuati.

Art. 12 - Penali

Per ogni giorno solare di ritardo rispetto ai termini di consegna di cui all'art. 7, Arpae potrà applicare una penale pari all'1 per mille del valore complessivo dell'accordo quadro, fatto salvo il risarcimento del maggior danno.

Deve considerarsi ritardo anche il caso in cui il Fornitore esegua le prestazioni contrattuali in modo anche solo difforme dalle prescrizioni contenute nel presente Capitolato.

Gli eventuali inadempimenti contrattuali che danno luogo all'applicazione delle penali vengono contestati per iscritto al Fornitore da Arpae contraente; il Fornitore deve comunicare per iscritto in ogni caso le proprie deduzioni nel termine massimo di giorni 5 (cinque) dal ricevimento della stessa contestazione. Qualora dette deduzioni non siano accoglibili, a insindacabile giudizio di Arpae, ovvero non vi sia stata risposta o la stessa non sia giunta nel termine indicato, sono applicate al Fornitore le penali come sopra indicate a decorrere dall'inizio dell'inadempimento.

Arpae potrà applicare al Fornitore penali sino a concorrenza della misura massima pari al 10% del valore complessivo della Fornitura, oltre tale limite, Arpae ha la facoltà di dichiarare risolto di diritto il contratto.

Arpae potrà compensare i crediti derivanti dall'applicazione delle penali di cui al presente articolo, con quanto dovuto al Fornitore a qualsiasi titolo, anche per i corrispettivi dei servizi resi dal Fornitore, senza bisogno di diffida, ulteriore accertamento o procedimento giudiziario.

Il Fornitore prende atto che l'applicazione delle penali previste dal presente articolo non preclude il diritto dell'Agenzia a richiedere il risarcimento degli eventuali maggior danni.

La richiesta e/o il pagamento delle penali di cui al presente articolo non esonera in nessun caso il Fornitore dall'adempimento dell'obbligazione per la quale si è reso inadempiente e che ha fatto sorgere l'obbligo di pagamento della medesima penale.

Art. 13 - Brevetti e royalties

Il Fornitore dovrà garantire di essere in possesso dei brevetti, licenze o di altro titolo di legge, che lo autorizzi a produrre e vendere i beni e servizi oggetto della presente fornitura, e/o utilizzare le apparecchiature necessarie allo svolgimento dei servizi previsti nel contratto, mantenendo indenne

	Capitolato speciale per la fornitura, mediante somministrazione periodica, di bottiglie non sterili in PET da 1500 ml con tappo per i laboratori Arpae per 36 mesi, mediante accordo quadro.	RDO aperta n. 3199560
---	---	------------------------------

Arpae da ogni azione, rivendicazione, costi, oneri e spese che potessero insorgere o essere conseguenza di una effettiva o presunta violazione di diritti di brevetto, ivi inclusi i modelli, e di diritti tutelanti le opere dell'ingegno, relativi all'uso dei materiali e/o apparecchiature o l'impiego di metodi costruttivi o l'uso di utensili, macchine o altri mezzi di cui si avvarrà.

Art. 14- Risoluzione del contratto

Oltre alle cause di risoluzione previste nel presente capitolato e nelle norme di legge, Arpae potrà risolvere l'accordo quadro ai sensi dell'art. 1456 c.c., previa dichiarazione da comunicarsi al Fornitore con posta elettronica certificata, nel caso di mancato adempimento delle prestazioni contrattuali a perfetta regola d'arte, nel rispetto delle norme vigenti e secondo le condizioni, le modalità, i termini e le prescrizioni contenute nel Contratto e negli atti e documenti in esso richiamati.

In ogni caso Arpae potrà risolvere di diritto l'accordo quadro ai sensi dell'art. 1456 c.c., previa dichiarazione da comunicarsi al Fornitore con posta elettronica certificata, nei seguenti casi:

- grave inadempimento alle obbligazioni contrattuali imputabile al fornitore, documentato da almeno tre contestazioni ufficiali;
- accertamento della non veridicità del contenuto delle dichiarazioni presentate dal Fornitore nel corso della procedura di gara;
- in caso di applicazione di penali per un importo complessivo almeno pari alla misura del 10% (dieci per cento) del corrispettivo complessivo contrattuale;
- azioni giudiziarie per violazioni di diritti di brevetto, di autore ed in genere di privativa altrui, intentate contro Arpae;
- qualora disposizioni legislative, regolamentari ed autorizzative non ne consentano la prosecuzione in tutto o in parte;
- nei casi e modi previsti dall'art. 108 d.lgs. n. 50/2016.

In caso di grave inadempimento alle obbligazioni contrattuali assunte con la stipula del Contratto che si protragga oltre il termine, non inferiore comunque a 15 (quindici) giorni, che verrà assegnato a mezzo di posta elettronica certificata da Arpae, per porre fine all'inadempimento, la medesima Amministrazione ha la facoltà di considerare risolto di diritto il Contratto e/o di applicare una penale equivalente, nonché di procedere nei confronti del Fornitore per il risarcimento del danno.

La risoluzione del Contratto obbliga il Fornitore a porre in essere ogni attività necessaria per assicurare la continuità dei servizi residui.

1 Art. 15 - Recesso

2 Arpae ha diritto, nei casi di:

	<p align="center">Capitolato speciale per la fornitura, mediante somministrazione periodica, di bottiglie non sterili in PET da 1500 ml con tappo per i laboratori Arpae per 36 mesi, mediante accordo quadro.</p>	<p align="center">RDO aperta n. 3199560</p>
---	---	--

3

- a giusta causa,
- b mutamenti di carattere organizzativo, quali, a titolo meramente esemplificativo e non esaustivo, accorpamento o soppressione o trasferimento di uffici,
- c sopravvenienza, durante l'esecuzione del contratto, di una convenzione stipulata da Consip spa e/o Intercenter a condizioni più vantaggiose rispetto a quelle del contratto stipulato, ai sensi dell'art. 1 comma 13 del D.L. n. 95/2012,

di recedere unilateralmente dal contratto, in tutto o in parte, in qualsiasi momento, con un preavviso di almeno 30 (trenta) giorni solari, da comunicarsi al Fornitore con lettera raccomandata A/R.

Si conviene che per giusta causa si intende, a titolo meramente esemplificativo e non esaustivo:

- a qualora sia stato depositato contro il Fornitore un ricorso ai sensi della legge fallimentare o di altra legge applicabile in materia di procedure concorsuali, che proponga lo scioglimento, la liquidazione, la composizione amichevole, la ristrutturazione dell'indebitamento o il concordato con i creditori, ovvero nel caso in cui venga designato un liquidatore, curatore, custode o soggetto avente simili funzioni, il quale entri in possesso dei beni o venga incaricato della gestione degli affari del Fornitore;
- b qualora taluno dei componenti l'organo di amministrazione o l'amministratore delegato o il direttore generale o il responsabile tecnico del Fornitore siano condannati, con sentenza passata in giudicato, per delitti contro la Pubblica Amministrazione, l'ordine pubblico, la fede pubblica o il patrimonio, ovvero siano assoggettati alle misure previste dalla normativa antimafia.

Dalla data di efficacia del recesso, il Fornitore dovrà cessare tutte le prestazioni contrattuali, assicurando che tale cessazione non comporti danno alcuno ad Arpae.

In caso di recesso da parte di Arpae, il Fornitore ha diritto al pagamento delle prestazioni eseguite, purché correttamente ed a regola d'arte, secondo il corrispettivo e le condizioni contrattuali, rinunciando espressamente, ora per allora, a qualsiasi ulteriore eventuale pretesa, anche di natura risarcitoria, ed a ogni ulteriore compenso o indennizzo e/o rimborso delle spese, anche in deroga a quanto previsto dall'articolo 1671 c.c.

Art. 16 - Cessione di contratto e di credito

È fatto assoluto divieto al Fornitore di cedere, a qualsiasi titolo, il Contratto, a pena di nullità della cessione stessa.

	Capitolato speciale per la fornitura, mediante somministrazione periodica, di bottiglie non sterili in PET da 1500 ml con tappo per i laboratori Arpae per 36 mesi, mediante accordo quadro.	RDO aperta n. 3199560
---	---	------------------------------

È ammessa la cessione dei crediti maturati dal Fornitore nei confronti di Arpae a seguito della regolare e corretta esecuzione delle prestazioni oggetto del contratto, nel rispetto dell'art. 106 comma 13 del D.lgs. 50/2016. In ogni caso è fatta salva ed impregiudicata la possibilità per Arpae di opporre al cessionario tutte le medesime eccezioni opponibili al Fornitore cedente, ivi inclusa, a titolo esemplificativo e non esaustivo, l'eventuale compensazione dei crediti derivanti dall'applicazione delle penali con quanto dovuto al Fornitore stesso. Le cessioni dei crediti devono essere stipulate mediante atto pubblico o scrittura privata autenticata e devono essere notificate ad Arpae nelle forme di legge. Si applicano alle cessioni di credito le disposizioni sulla tracciabilità dei flussi finanziari.

In caso di inadempimento da parte del Fornitore degli obblighi di cui ai precedenti commi, Arpae ha facoltà di dichiarare risolto di diritto il Contratto.

Art. 17 - Subappalto

L'affidamento in subappalto è sottoposto, ai sensi dell'art. 105 del d.lgs. n. 50/2016 e s.m.i, ai limiti previsti dalla legge. Il subappalto è autorizzato da Arpae, se previsto dal fornitore in sede di offerta. Il Fornitore si impegna a depositare presso Arpae, almeno 20 (venti) giorni prima dell'inizio dell'esecuzione delle attività oggetto del subappalto, la copia del contratto di subappalto e la documentazione prevista dalla normativa vigente in materia, ivi inclusa la dichiarazione attestante il possesso da parte del subappaltatore dei requisiti, richiesti dalla vigente normativa, per lo svolgimento delle attività allo stesso affidate.

In caso di mancato deposito di taluno dei suindicati documenti nel termine previsto, Arpae procederà a richiedere al Fornitore l'integrazione della suddetta documentazione, assegnando all'uopo un termine essenziale, decorso inutilmente il quale il subappalto non verrà autorizzato. La suddetta richiesta integrazione sospende il termine per la definizione del procedimento di autorizzazione del subappalto.

Il Fornitore dichiara, con la sottoscrizione del Contratto, che non sussiste nei confronti del subappaltatore alcuno dei motivi di esclusione di cui all'art.80 del D.lgs 50/2016.

Il subappalto non comporta alcuna modificazione agli obblighi e agli oneri del Fornitore, il quale rimane l'unico e solo responsabile, nei confronti di Arpae, della perfetta esecuzione del Contratto anche per la parte subappaltata.

Il Fornitore si obbliga a manlevare e tenere indenne Arpae da qualsivoglia pretesa di terzi per fatti e colpe imputabili al subappaltatore o ai suoi ausiliari.

Ai sensi dell'art. 105, comma 14, d.lgs. n. 50/2016, il Fornitore deve applicare, per le prestazioni affidate in subappalto, gli stessi prezzi unitari di aggiudicazione, con ribasso non superiore al 20% (venti per cento).

	Capitolato speciale per la fornitura, mediante somministrazione periodica, di bottiglie non sterili in PET da 1500 ml con tappo per i laboratori Arpae per 36 mesi, mediante accordo quadro.	RDO aperta n. 3199560

L'esecuzione delle prestazioni affidate in subappalto non può formare oggetto di ulteriore subappalto.

Il Fornitore è responsabile dei danni che dovessero derivare per fatti comunque imputabili ai soggetti cui sono state affidate le suddette attività.

I subappaltatori debbono mantenere, per tutta la durata del Contratto, i requisiti richiesti per la partecipazione a gare d'appalto.

La cessione in subappalto di attività deve essere approvata per iscritto da Arpae. Qualora il Fornitore ceda in subappalto attività senza la preventiva approvazione, è facoltà di Arpae risolvere il Contratto, fatto salvo il diritto al risarcimento del danno.

Per tutto quanto non previsto si applicano le disposizioni di cui all'art. 105 del d.lgs. 50/2016.

Art. 18- Codice di comportamento

Gli obblighi di condotta previsti dal "Codice di comportamento aziendale di Arpae Emilia-Romagna", approvato con DDG n. 8 del 31/1/2017, ai sensi e per gli effetti del D.P.R. 16 aprile 2013 n. 62 "Codice di comportamento dei dipendenti pubblici" sono estesi, per quanto compatibili, ai collaboratori a qualsiasi titolo di imprese fornitrici di beni o servizi o che realizzino opere in favore dell'amministrazione.

Pertanto il fornitore è tenuto ad osservare, per quanto compatibili con la tipologia del contratto, le disposizioni contenute nel Codice di comportamento dei dipendenti pubblici di cui al D.P.R. n. 62/2013 pubblicato sul sito istituzionale di Arpae /sezione amministrazione trasparente/sottoscrizione disposizioni generali ().

In caso di violazione dei suddetti obblighi, Arpae si riserva di risolvere anticipatamente il presente contratto nel rispetto dei principi di gradualità e proporzionalità.

Art. 19 – Riservatezza

Il Fornitore ha l'obbligo di mantenere riservati i dati e le informazioni, ivi comprese quelle che transitano per le apparecchiature di elaborazione dati, di cui venga in possesso e, comunque, a conoscenza, di non divulgarli in alcun modo e in qualsiasi forma e di non farne oggetto di utilizzazione a qualsiasi titolo per scopi diversi da quelli strettamente necessari all'esecuzione della Fornitura.

L'obbligo di cui al precedente comma sussiste, altresì, relativamente a tutto il materiale originario o predisposto in esecuzione della Fornitura.

	Capitolato speciale per la fornitura, mediante somministrazione periodica, di bottiglie non sterili in PET da 1500 ml con tappo per i laboratori Arpae per 36 mesi, mediante accordo quadro.	RDO aperta n. 3199560
---	---	------------------------------

L'obbligo di cui al comma 1 non concerne i dati che siano o divengano di pubblico dominio. Il Fornitore è responsabile per l'esatta osservanza da parte dei propri dipendenti, consulenti e collaboratori, nonché di subappaltatori e dei dipendenti, consulenti e collaboratori di questi ultimi, degli obblighi di segretezza anzidetti.

In caso di inosservanza degli obblighi di riservatezza, l'Agenzia ha facoltà di dichiarare risolto di diritto il contratto di Fornitura, fermo restando che il Fornitore è tenuto a risarcire tutti i danni che ne dovessero derivare.

Il Fornitore può citare i termini essenziali della Fornitura nei casi in cui sia condizione necessaria per la partecipazione del Fornitore stesso a gare e appalti, previa comunicazione all'Agenzia delle modalità e dei contenuti di detta citazione.

Il Fornitore si impegna, altresì, a rispettare quanto previsto dal D.lgs.196/2003 e s.m.i. e dai relativi regolamenti di attuazione in materia di riservatezza.

Art. 20 - Trasparenza

Il Fornitore espressamente ed irrevocabilmente:

- dichiara che non vi è stata mediazione o altra opera di terzi per la conclusione della presente Fornitura;
- dichiara di non aver corrisposto né promesso di corrispondere ad alcuno, direttamente o attraverso terzi, ivi comprese le imprese collegate o controllate, somme di denaro o altra utilità a titolo di intermediazione o simili, comunque volte a facilitare la conclusione della Fornitura stessa;
- si obbliga a non versare ad alcuno, a nessun titolo, somme di danaro o altra utilità finalizzate a facilitare e/o a rendere meno onerosa l'esecuzione e/o la gestione della presente Fornitura rispetto agli obblighi con essa assunti, né a compiere azioni comunque volte agli stessi fini.

Qualora non risulti conforme al vero anche una sola delle dichiarazioni rese ai sensi del precedente comma, ovvero il Fornitore non rispetti gli impegni e gli obblighi ivi assunti per tutta la durata della presente Fornitura, la stessa si intende risolta di diritto ai sensi e per gli effetti dell'articolo 1456 c.c., per fatto e colpa del Fornitore, che è conseguentemente tenuto al risarcimento di tutti i danni derivanti dalla risoluzione.

	<p align="center">Capitolato speciale per la fornitura, mediante somministrazione periodica, di bottiglie non sterili in PET da 1500 ml con tappo per i laboratori Arpae per 36 mesi, mediante accordo quadro.</p>	<p align="center">RDO aperta n. 3199560</p>
---	---	--

Art. 21 Informativa sul trattamento dei dati personali ai sensi del Regolamento (UE) 2016/679- (RGPD).

Arpae Emilia-Romagna, in qualità di titolare del trattamento dei dati personali (con sede in Via Po 5, 40139 Bologna, Centralino 051- 6223811), tratterà i dati personali conferiti con modalità prevalentemente informatiche e telematiche, per le finalità previste dal Regolamento (UE) 2016/679 (RGPD), in particolare per l'esecuzione dei propri compiti di interesse pubblico o comunque connessi all'esercizio dei propri pubblici poteri, ivi incluse le finalità di archiviazione, di ricerca storica e di analisi per scopi statistici.

I dati saranno trattati per tutto il tempo di durata del procedimento amministrativo di selezione del contraente e del contratto effettuati ai sensi del D. Lgs. n. 50/2016 ("Codice dei contratti pubblici") e successivamente saranno mantenuti in conformità alle norme sulla conservazione della documentazione amministrativa.

I dati saranno trattati esclusivamente dal personale e da collaboratori di Arpae Emilia-Romagna o dalle imprese espressamente nominate come responsabili esterni del trattamento. Al di fuori di queste ipotesi i dati non saranno comunicati a terzi né diffusi, se non nei casi specificamente consentiti dall'interessato o previsti dal diritto nazionale o dell'Unione Europea. Gli interessati hanno il diritto di chiedere al titolare del trattamento l'accesso ai propri dati personali, la rettifica o la cancellazione degli stessi, la limitazione del trattamento che li riguarda o di opporsi al trattamento (artt. 15 e ss. del RGPD). L'apposita istanza ad Arpae è presentata contattando il DPO (Responsabile della Protezione dei Dati) all'indirizzo presso Arpae.

Art. 22 - Spese ed oneri contrattuali

Sono a carico del Fornitore, senza alcuna possibilità di rivalsa nei riguardi di Arpae, tutte le spese di contratto, nonché tutte le imposte e tasse, nessuna esclusa od eccettuata, tranne l'IVA, tanto se esistenti al momento della aggiudicazione della fornitura, quanto se siano stabilite od accresciute posteriormente.

In particolare il documento di accettazione dell'offerta caricato sul sistema equivale a scrittura privata, ai sensi dell'art. 2 della Tariffa, parte I, allegata al DPR 642/72 e pertanto deve essere assoggettato ad imposta di bollo, con oneri a carico del Fornitore.

Art. 23 - Foro competente

Per tutte le questioni relative ai rapporti tra il Fornitore e Arpae Emilia-Romagna sarà competente in via esclusiva il Foro di Bologna.

	<p align="center">Capitolato speciale per la fornitura, mediante somministrazione periodica, di bottiglie non sterili in PET da 1500 ml con tappo per i laboratori Arpae per 36 mesi, mediante accordo quadro.</p>	<p align="center">RDO aperta n. 3199560</p>
---	---	--

Qualora la controversia dovesse insorgere durante l'esecuzione della Fornitura, il Fornitore sarà comunque tenuto a proseguire, senza ritardi o sospensioni, nell'esecuzione della stessa; in caso di inadempimento a tale obbligo si applica quanto previsto all'articolo "Risoluzione".

Bottiglia in PET non sterile con tappo a vite da 1500ml

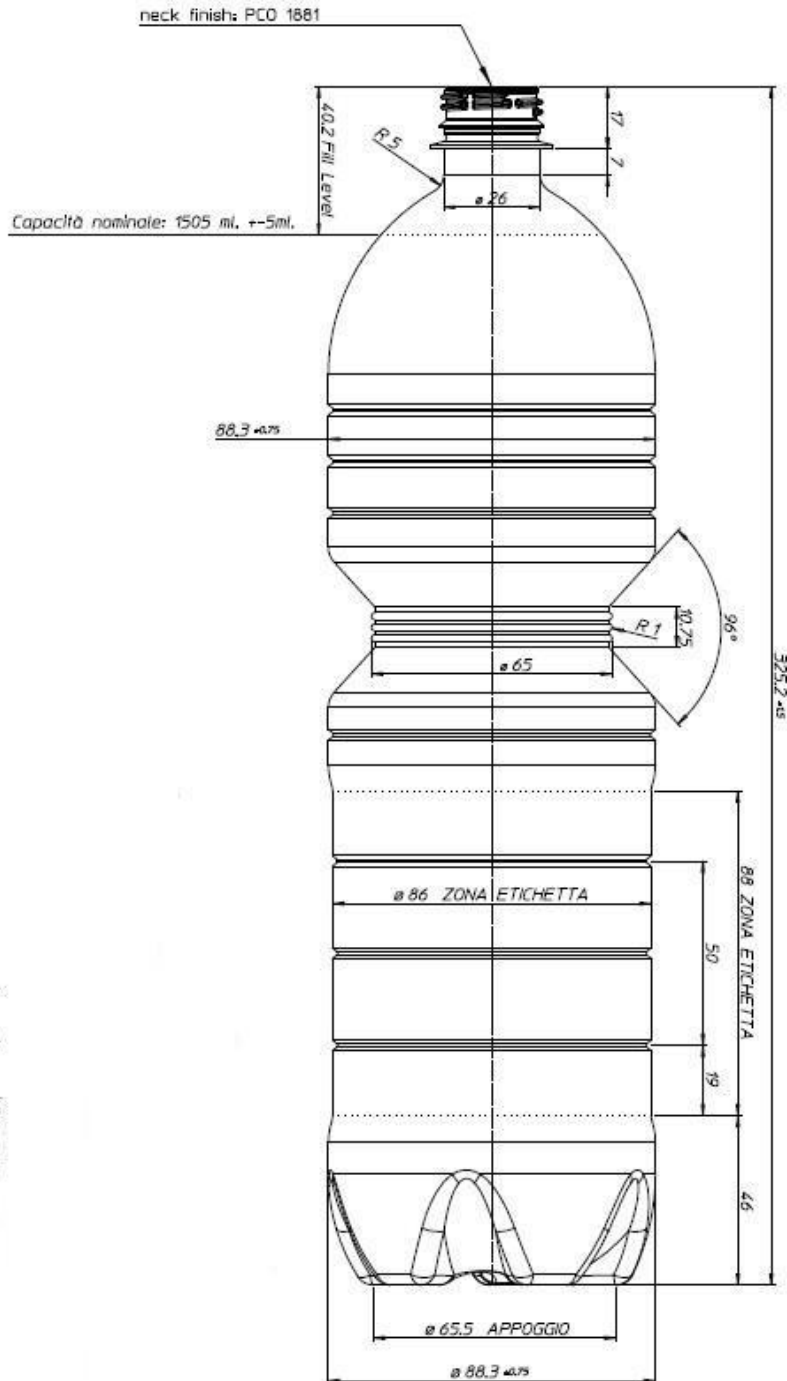

CODICE PE1500T

DISEGNO TECNICO DEL TAPPO

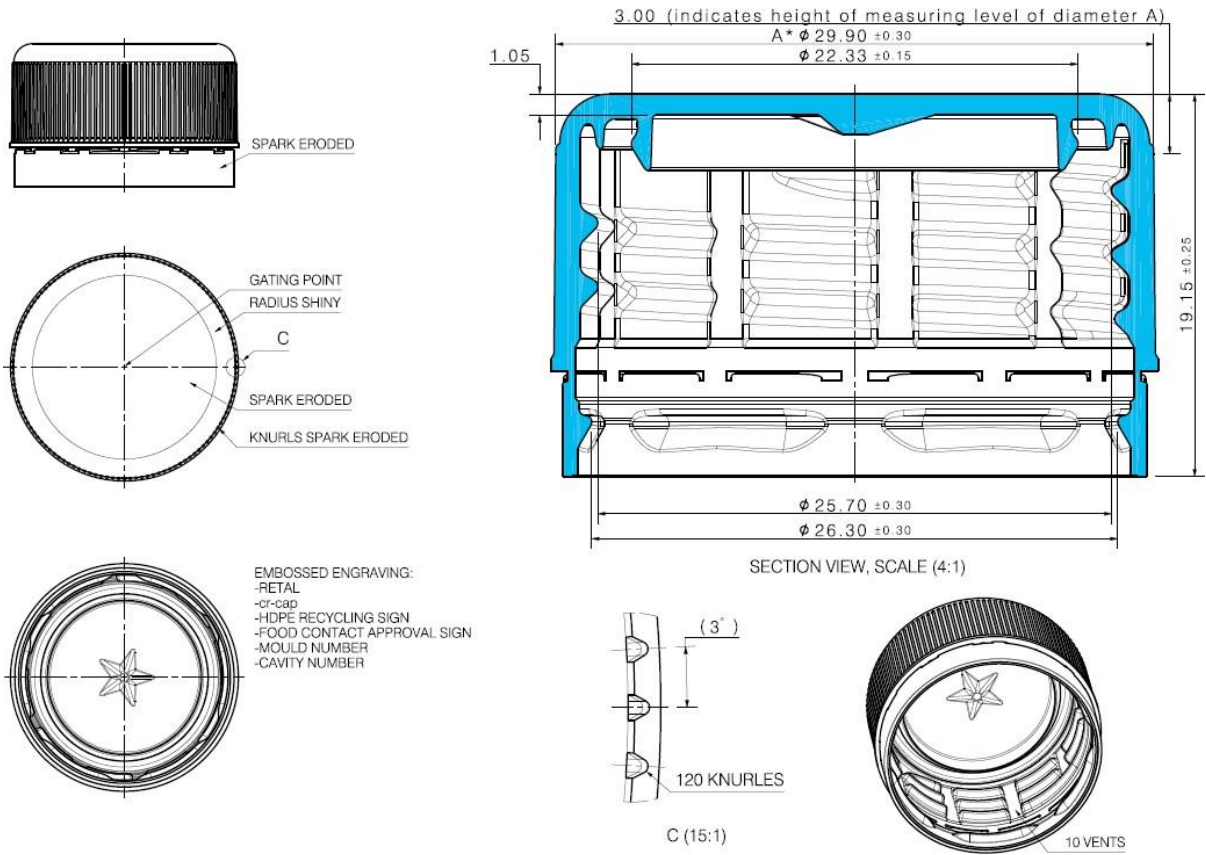

BOTTIGLIE NON STERILI in Pet con tappo da 1500 ml									
CIG 9417050B7D		BASE D'ASTA EURO 6.000			PERCENTUALE PRODOTTI DA OFFRIRE				
Pos. N.	Descrizione prodotto.	Pezzi per confezione *		Totale fabbisogno 36 mesi	Codice articolo offerto	Formato o pezzi per confezione offerti*		Totale fabbisogno offerto 36	Totale fabbisogno offerto 36
		taglio	u.m.	pezzi		taglio	u.m.	confezioni	pezzi
1	BOTTIGLIE NON STERILI In Pet con tappo 1.500 ml	1.000	pezzi	15.000	PE1500T	1183	PZ	13	15379
TOTALE EURO									

Sono ammessi confezionamenti diversi rispetto a quelli indicati da Arpae purchè il numero di pezzi offerto per confezione sia compreso tra il -50% e + il 50% del valore indicato nella scheda (500-1500 pezzi per confezione). Deve essere comunque offerto un n. complessivo di pezzi non inferiore al fabbisogno totale richiesto. Confezionamenti diversi potranno essere accettati esclusivamente previa espressa richiesta nei termini temporali previsti per le richieste di chiarimento e conseguente assenso di Arpae.

BOTTIGLIE NON STERILI in Pet con tappo da 1500 ml

CIG 9417050B7D												
BASE D'ASTA EURO 6.000												
PERCENTUALE PRODOTTI DA OFFRIRE 100%												
Pos. N.	Descrizione prodotto.	Formato o pezzi per confezione *		Totale fabbisogno 36 mesi	Codice articolo offerto	Formato o pezzi per confezione offerti*		Totale fabbisogno offerto 36 mesi	Totale fabbisogno offerto 36 mesi	Prezzo confezione offerto	Prezzo unitario	Prezzo totale offerto (prezzo offerto unitario x totale fabbisogno offerto 36 mesi in pezzi)
		taglio	u.m.			taglio	u.m.					
1	BOTTIGLIE NON STERILI In Pet con tappo 1.500 ml	1.000	pezzi	15.000	PE1500T	1183	PZ	13	15379	408,135	0,345	5.305,76 €
TOTALE EURO												

SI CHIEDE GENTILMENTE LA POSSIBILITA' DI PREDISPORRE ORDINI MINIMI DI N. 3 PALLET DA 1.183 PZ CIASCUNO, PER CONSENTIRE ALLA NS. AZIENDA UN CONTENIMENTO DEI COSTI

Sono ammessi confezionamenti diversi rispetto a quelli indicati da Arpae purchè il numero di pezzi offerto per confezione sia compreso tra il -50% e + il 50% del valore indicato nella scheda (500-1500 pezzi per confezione). Deve essere comunque offerto un n. complessivo di pezzi non inferiore al fabbisogno totale richiesto. Confezionamenti diversi potranno essere accettati esclusivamente previa espressa richiesta nei termini temporali previsti per le richieste di chiarimento e conseguente assenso di Arpae.

Offerta Economica relativa a**DESCRIZIONE RDO**

Accordo quadro per la fornitura mediante somministrazione periodica di bottiglie non sterili in pet 1500 ml con tappo per i laboratori di Arpae ER
NUMERO RDO 3199560

Amministrazione titolare del procedimento**AMMINISTRAZIONE**

ARPAE - EMILIA ROMAGNA

CF AMMINISTRAZIONE 04290860370**Concorrente****FORMA DI PARTECIPAZIONE**

Singolo operatore economico (D.Lgs. 50/2016, art. 45, comma 2, lett. A)

RAGIONE SOCIALE / DENOMINAZIONE

LABOINDUSTRIA S.P.A.

PARTITA IVA

00805390283

TIPOLOGIA SOCIETARIA

SPA

Oggetto dell'Offerta

Formulazione dell'Offerta Economica = Valore economico (Euro)

Nome	Valore
Valore offerto	5305,76

Elenco dichiarazioni abilitazione

SISTEMI DI E-PROCUREMENT

Fatturato MEDIO annuo relativo alla fornitura di uno o più tipologie di Beni compresi nella categoria "VETRERIA E MONOUSO" realizzato negli ultimi 2 esercizi finanziari approvati alla data di presentazione della Domanda di Ammissione	4000000
Con riferimento alle procedure di affidamento afferenti agli investimenti pubblici finanziati, in tutto o in parte, con le risorse previste dal PNRR o dal PNC, l'operatore economico si impegna, laddove in relazione al numero dei propri dipendenti rientri al momento della domanda di ammissione o dovesse rientrare in futuro, nell'ambito applicativo dell'art. 47 del D.L. 77/2021, convertito in L. n. 108/2021, a produrre alle Amministrazioni, in sede di Richieste di Offerta e/o Trattativa Diretta, quanto richiesto dall'art. 47, commi 2, 3 e 3-bis, del citato D.L. 77/2021, così come meglio esplicitato nel Capitolato d'Oneri.	SI
Il sottoscritto Operatore Economico	dichiara sotto la propria responsabilità che le attività presenti nel proprio oggetto sociale ricomprendono una o più attività previste nella Categoria per cui viene richiesta l'Ammissione al Mercato Elettronico della P.A.

Il Concorrente, nell'accettare tutte le condizioni specificate nella documentazione del procedimento, altresì dichiara:

- che la presente offerta è irrevocabile ed impegnativa sino al termine di conclusione del procedimento, così come previsto nella lex specialis;
- che la presente offerta non vincolerà in alcun modo la Stazione Appaltante/Ente Committente;
- di aver preso visione ed incondizionata accettazione delle clausole e condizioni riportate nel Capitolato Tecnico e nella documentazione di Gara, nonché di quanto contenuto nel Capitolato d'oneri/Disciplinare di gara e, comunque, di aver preso cognizione di tutte le circostanze generali e speciali che possono interessare l'esecuzione di tutte le prestazioni oggetto del Contratto e che di tali circostanze ha tenuto conto nella determinazione dei prezzi richiesti e offerti, ritenuti remunerativi;
- di non eccepire, durante l'esecuzione del Contratto, la mancata conoscenza di condizioni o la sopravvenienza di elementi non valutati o non considerati, salvo che tali elementi si configurino come cause di forza maggiore contemplate dal codice civile e non escluse da altre norme di legge e/o dalla documentazione di gara;
- che i prezzi/sconti offerti sono omnicomprensivi di quanto previsto negli atti di gara;

SISTEMI DI E-PROCUREMENT

- che i termini stabiliti nel Contratto e/o nel Capitolato Tecnico relativi ai tempi di esecuzione delle prestazioni sono da considerarsi a tutti gli effetti termini essenziali ai sensi e per gli effetti dell'articolo 1457 cod. civ.;
- che il Capitolato Tecnico, così come gli altri atti di gara, ivi compreso quanto stabilito relativamente alle modalità di esecuzione contrattuali, costituiranno parte integrante e sostanziale del contratto che verrà stipulato con la stazione appaltante/ente committente.

ATTENZIONE: QUESTO DOCUMENTO NON HA VALORE SE PRIVO DELLA SOTTOSCRIZIONE A MEZZO FIRMA DIGITALE

N. Proposta: PDTD-2022-924 del 16/11/2022

Centro di Responsabilità: Laboratorio Multisito

OGGETTO: Laboratorio Multisito. Aggiudicazione a seguito di procedura negoziata sotto soglia comunitaria mediante RDO aperta nr. 3199560 per la fornitura mediante sottoscrizione di accordo quadro, di bottiglie non sterili in pet da 1500 ml con tappo per i laboratori di Arpae per la durata di 36 mesi. Importo Euro 5.305,76 + Iva 22% pari ad Euro 6.473,03 Oneri per la sicurezza Euro 0,00 . CIG 9417050B7D

PARERE CONTABILE

Il/La sottoscritto/a Dott/Dott.ssa Recca Lisa, Responsabile Amministrativo/a di Laboratorio Multisito, esprime parere di regolarità contabile ai sensi del Regolamento Arpae per l'adozione degli atti di gestione delle risorse dell'Agenzia.

Data 16/11/2022

Il/La Responsabile Amministrativo/a
